

---

---

**MATSUO**

---

---

***TANTALUM  
CAPACITORS***



## チップ・タンタルコンデンサの構造

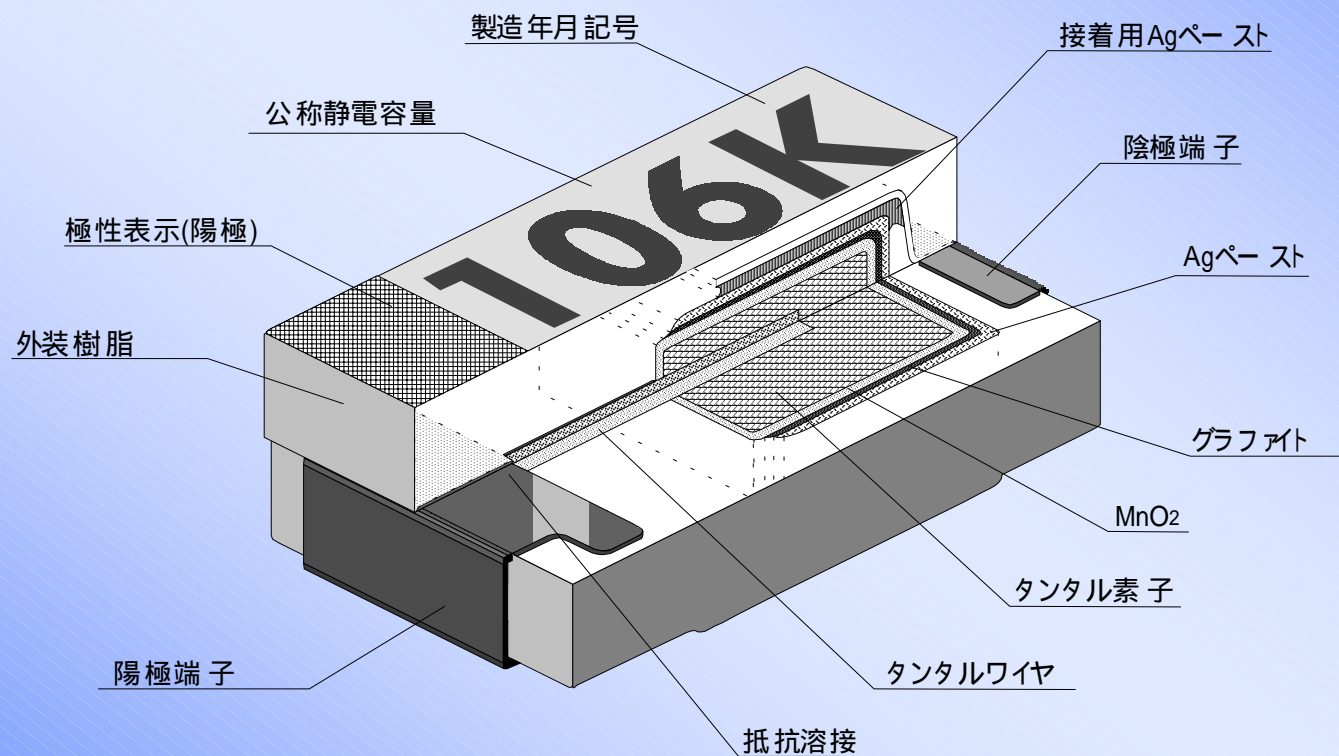

## ディップタンタルコンデンサの構造

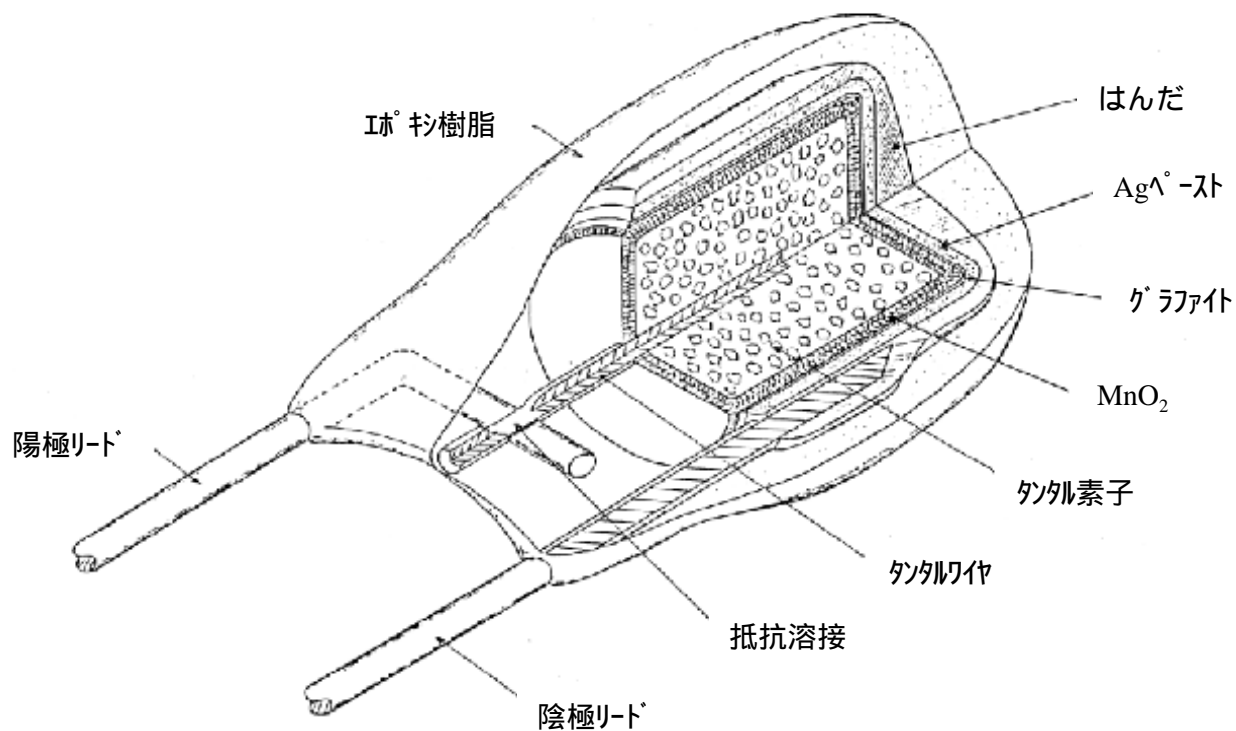

## 静電容量の温度安定性

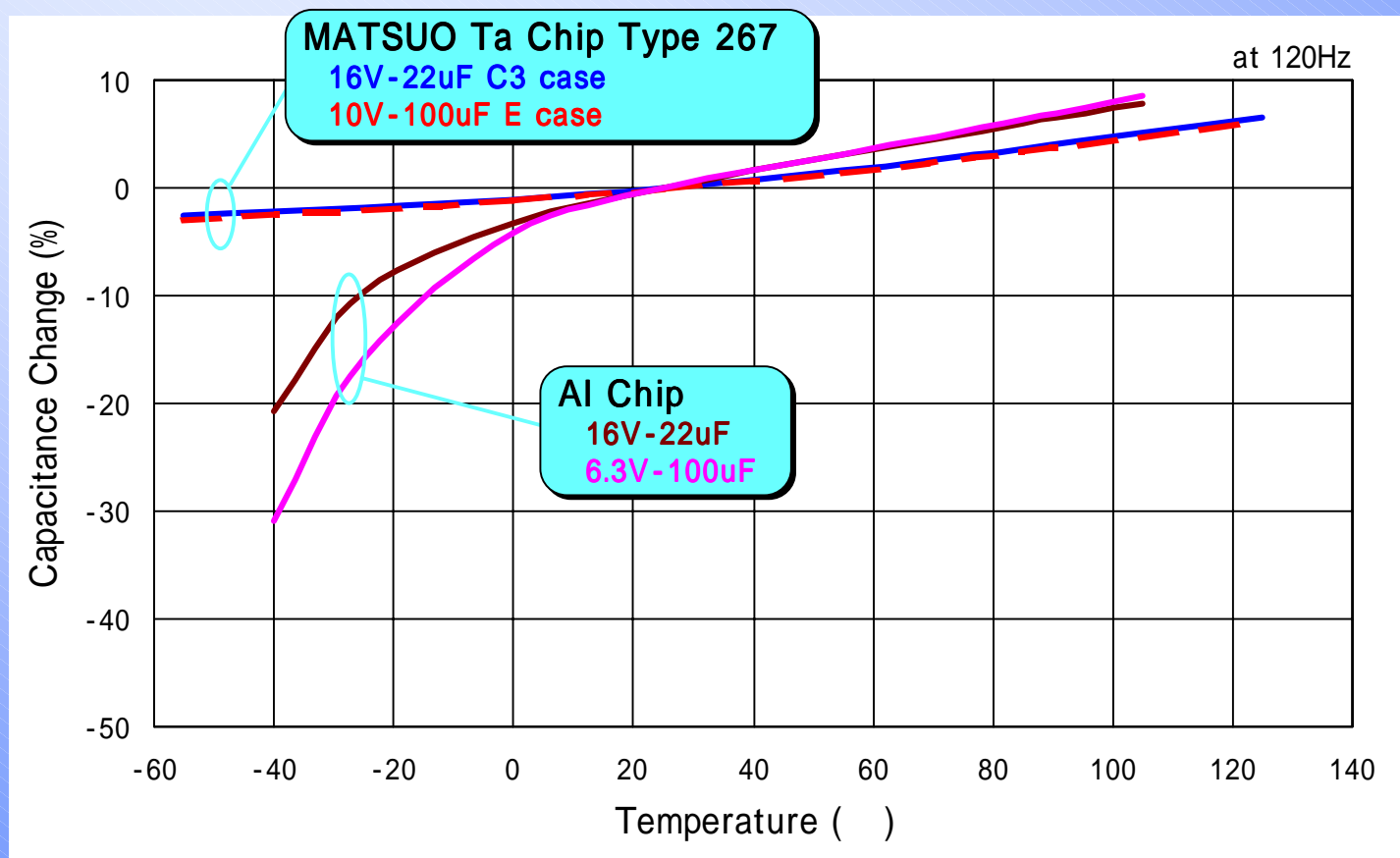

# 静電容量の周波数特性

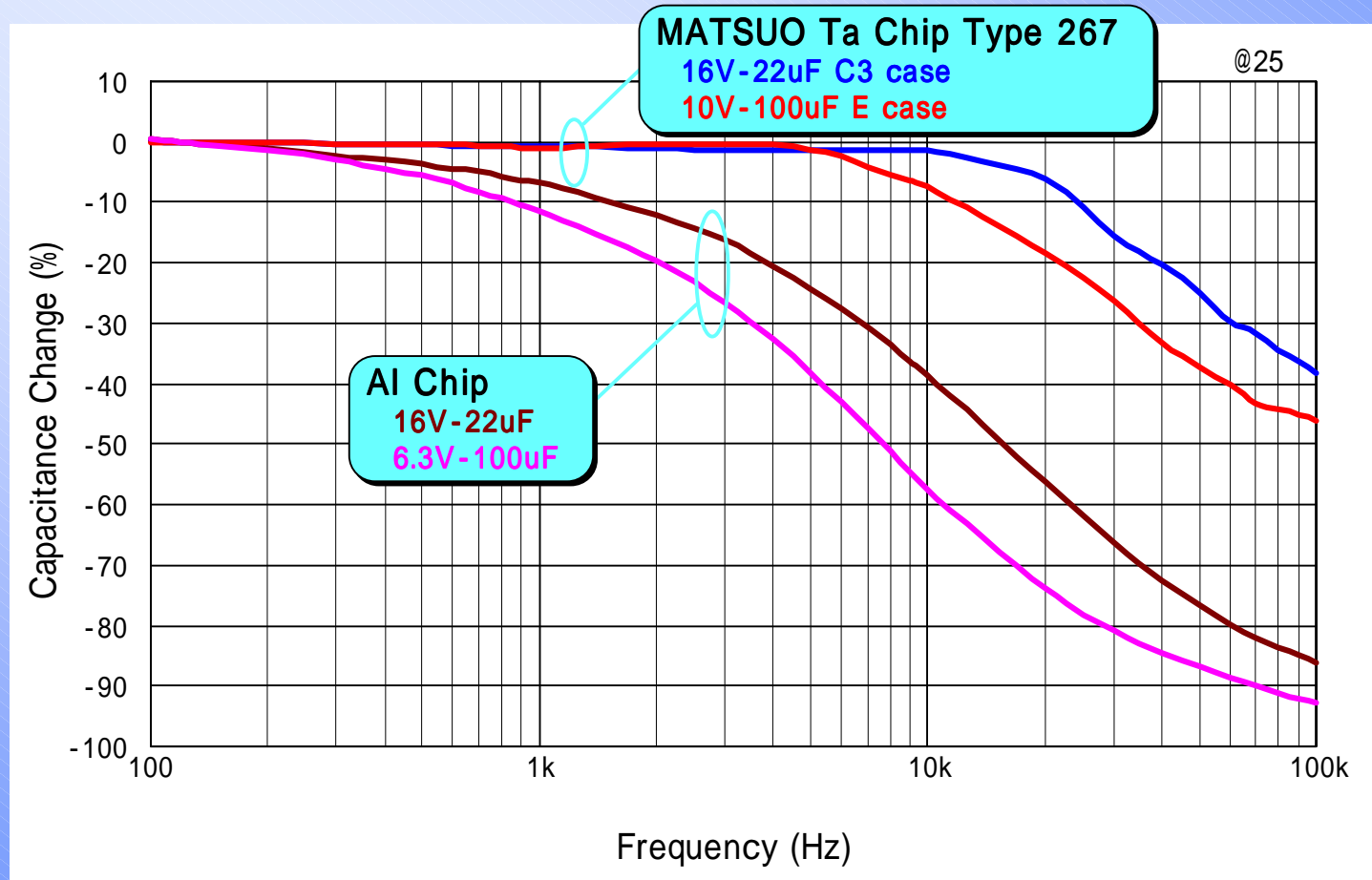

## インダクタンス・ESRの温度依存性

MATSUO Ta Chip Type 267, 16V-22 $\mu$ F C3

Al Chip, 16V-22 $\mu$ F

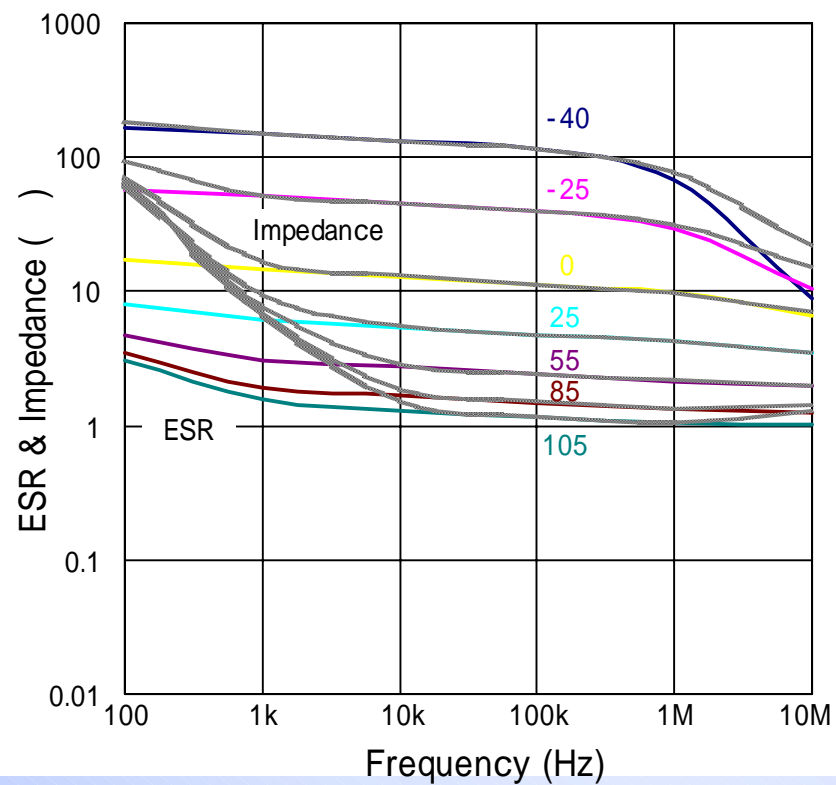
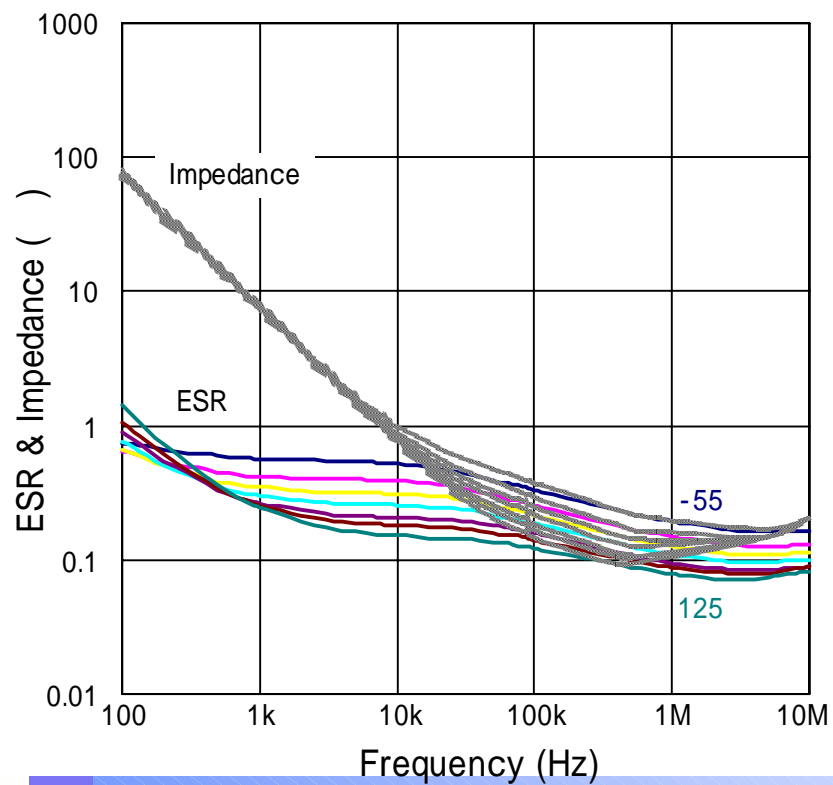

## NCC タンタル固体電解コンデンサ

### 金属ケースタイプ

Type 111  
Type 112

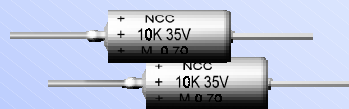

### 樹脂デットタイプ

Type 202  
Type 204

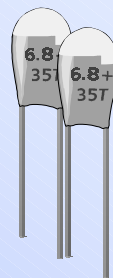

### 樹脂モールドタイプ

Type 242  
Type 244  
Type 245

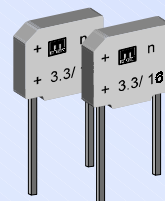

### チップタイプ

Type 267, Type 277  
Type 278, Type 269  
Type 271, Type 281

